

Стол-книжка СТ-2

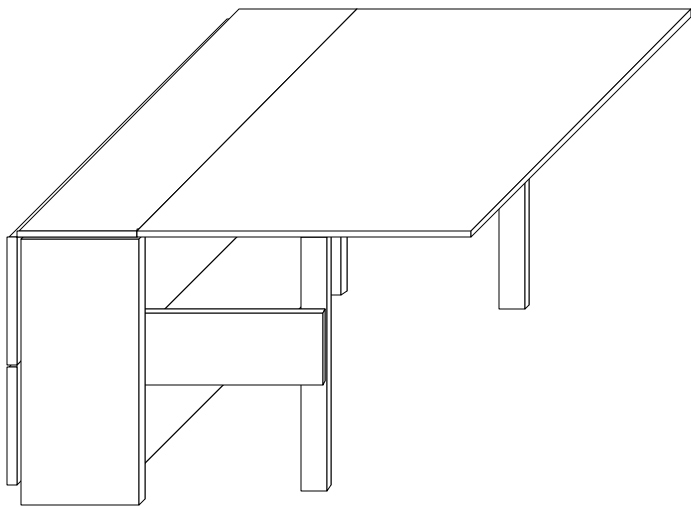

1 Схема сборки каркаса

Схема установки стяжки угловой

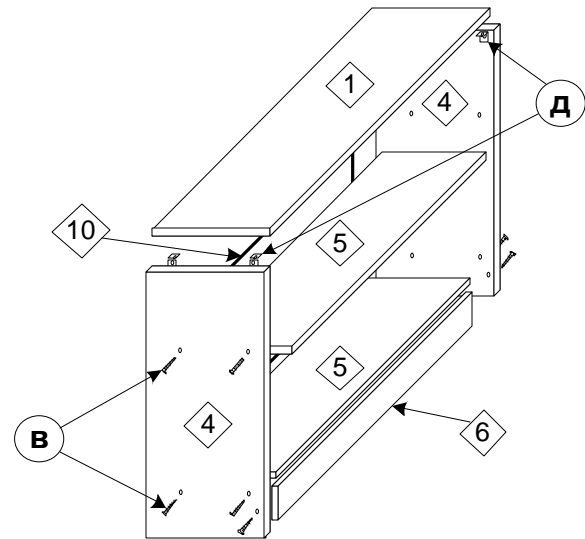
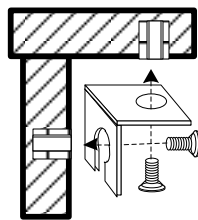

Используемые панели

№	Наименование	Размер	Количество
1	Столешня центральная	850 х 300	1
2	Столешня	850 х 685	1
3	Столешня	850 х 340	1
4	Боковина	740 х 300	2
5	Связка	780 х 240	2
6	Цоколь	780 х 50	1
7	Фасад	424 х 340	2
8	Опора косынка	280 х 280	2
9	Нога	500 х 185	2
10	Задняя стенка	352 х 780	1
11	Нога	737 х 75	2

Схема установки петель на столешни



Схема установки петель на боковины для крепления опор



Внимание!!! При установке оконных петель на столешнях, боковинах и опорах строго придерживаться схем установки петель. Опоры должны быть строго перпендикулярны боковинам.

2 Схема установки опор и столешни

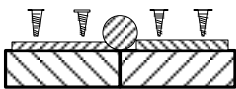
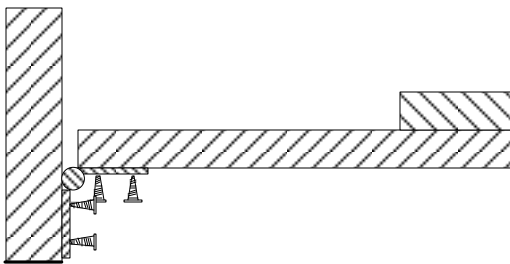
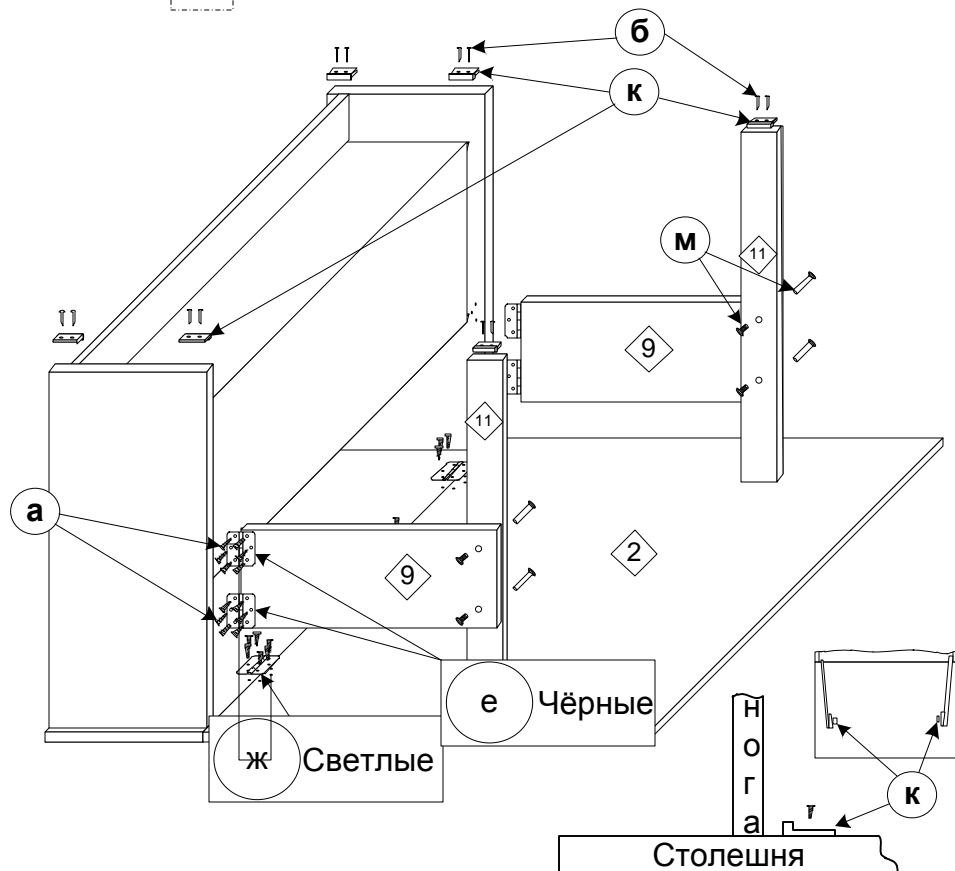

После установки столешни и ног, на столешню закрепите набойку шурупами (а) в качестве ограничителя, во избежании несанкционированного закрытия столешни при сдвиге ноги во время применения.

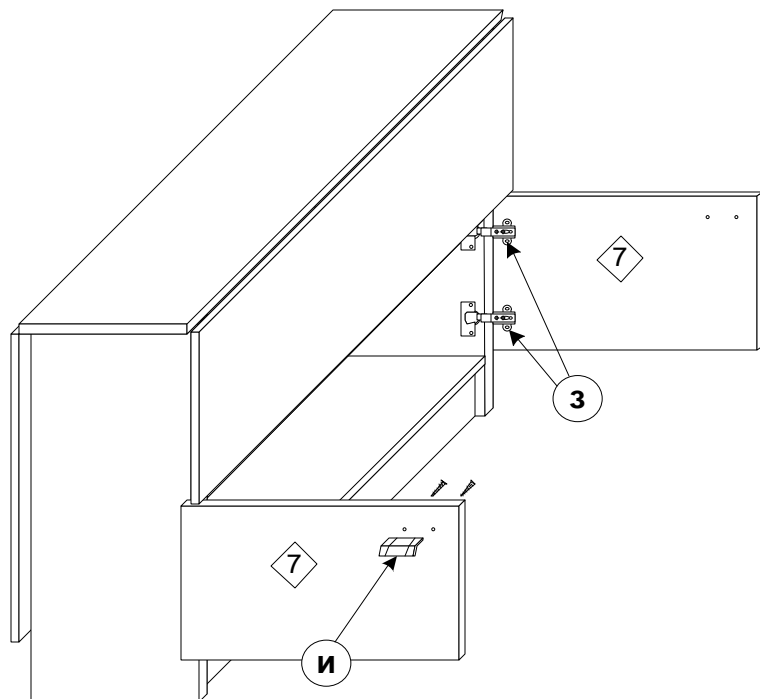
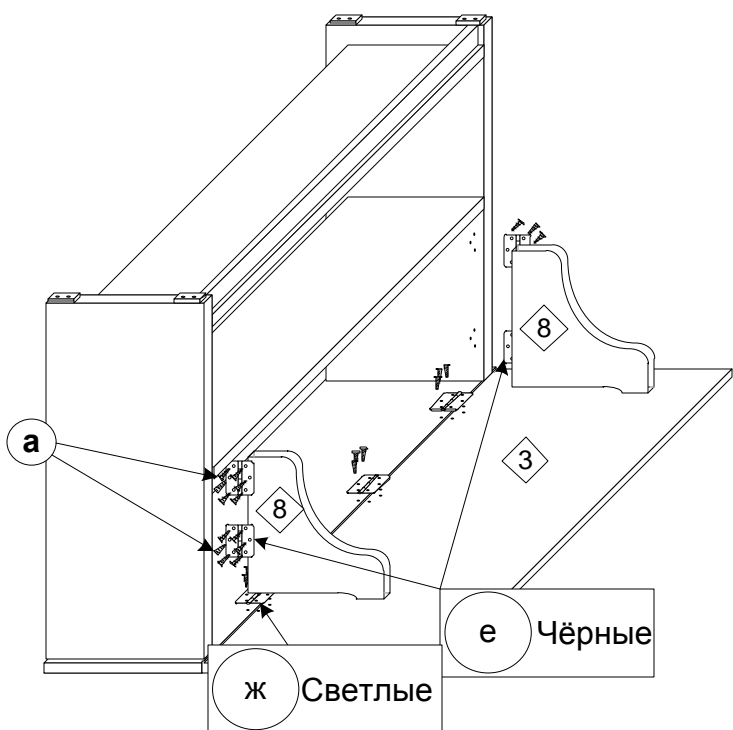

Заглушка «л» предназначена для скрытия головки еврошурупа на видимых плоскостях деталей.

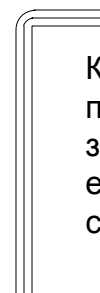

Ключ шестигранный «г» предназначен для заворачивания еврошурупов «в» для соединения деталей.

Используемая фурнитура

поз.	Наименование	кол.
а	Шуруп 4 x 13 цинк/хром	104
б	Гвозди 2x20	30
в	Евровинт 6,3x50	10
г	Евроключ (шестигранный 4 мм)	1
д	Стяжка угловая	4
е	Петля форточная 60 мм оксид.	8
ж	Петля форточная 60 мм цинк желт.	6
з	Петля 4-х шарнирная внутренняя	4
и	Ручка 32мм.	2
к	Набойка	8
л	Еврозаглушка	10
м	Стяжка межсекционная	4

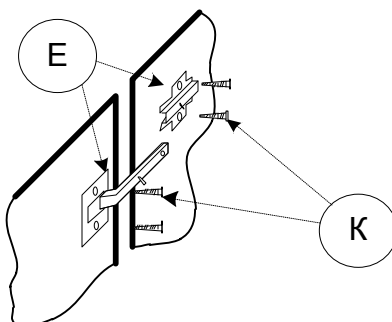

Правила хранения и ухода за мебелью.

1. Не содержать мебель в сырых, непроветриваемых помещениях и устанавливать вплотную к отопительным приборам.
2. Не допускать попадания влаги на любые поверхности мебели. При попадании немедленно удалить её мягкой сухой тканью.
3. Защищать мебель и зеркала от попадания солнечных лучей, так как под их воздействием изменяется цвет и внешний вид изделия.
4. Не ставить на поверхности горячие предметы.
5. Не удалять жировые пятна содовым раствором.
6. Лицевые поверхности оберегать от механических повреждений, от попадания растворителей, щелочей, кислот.
7. Удаление пыли производить мягкой сухой тканью.
8. Освежение поверхностей и удаление пятен производить тампоном из мягкой ткани, смоченном специальными, предназначенными для этих целей, растворами.
9. В мебели, имеющей крепление болтами, винтами, шурупами, при ослаблении их необходимо периодически подвертывать.

Ввиду совершенствования технологии, возможно применение новых материалов, фурнитуры или изменения конструкции узлов по сравнению с данной инструкцией.

За качество сборки изделия не квалифицированными специалистами предприятие-изготовитель ответственности не несёт.

Предприятие изготовитель оставляет за собой право вносить изменения в конструкцию изделия, не ухудшая его конструктивные и эксплуатационные характеристики.